

Arch Shower

Installation

Tapwell ×
TONITON

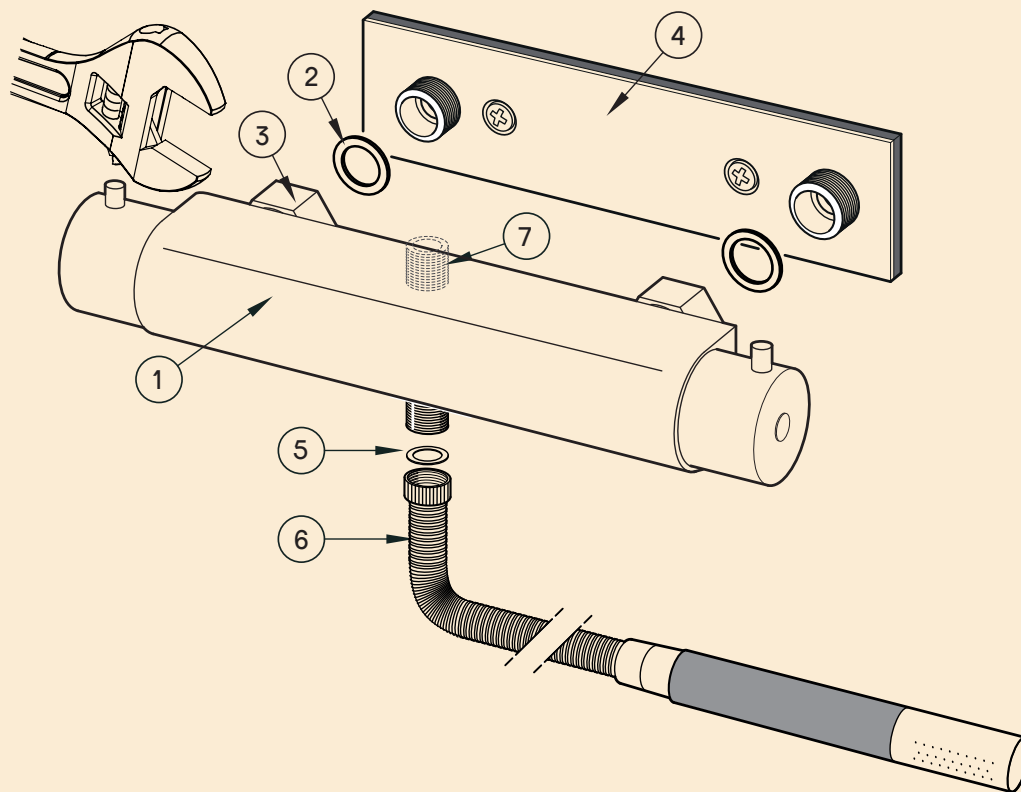



Svenska

Blandaren är typgodkänd enligt Kiwa nr. 0855.

Får inte monteras så att duschhandtag når vattenspegel i bidé eller WC-stol. Avsedd för högsta driftryck 10 bar, högsta vattentemperatur +60°C och kan täthetsprovas med upp till 16 bar.

Förklaring till detaljer på bild, samt anvisningar för montering.

1. Duschblandare med löpande muttrar med invändig gäng R20 c/c 150 mm för anslutning till blandarfäste.
2. Planpackning för tätning mellan blandare och blandarfäste.
3. Löpande muttrar för fastdragnings av blandare mot blandarfästet. Muttarna ska dras växelvis för hand till stopp, därefter med fast nyckel tills ett stabilt och tätt montage erhålls.
4. Blandarfäste med utv. gäng R20 c/c 150 mm för anslutning till blandare.
 Blandarfäste ska ha typgodkännande. Blandaren kan även monteras med separata väggfästen och kåpor (kåpor medföljer blandaren).
5. Planpackning för tätning mellan blandare och handduschslang.
6. Handduschset med 1/2" lekande mutter och med planpackningen (5) på plats ansluts till det nedåtriktade duschuttaget på blandaren.
7. Uttag för anslutning av takduschanordning.

 Infästning och tätning av väggfästen för hand- och takduschar ska utföras enligt Säker vatteninstallation.

Täthetsprovning efter blandarmontage görs okulärt med tappvattensystemets driftryck.

English

The mixer is type approved according to Kiwa no. 0855.

Do not mount so that the shower handle reaches the water level in the bidet or toilet seat. Intended for maximum operating pressure 10 bar, maximum water temperature +60°C and can be leak tested with up to 16 bar.

Explanation of details in the picture and instructions for assembly.

1. Shower mixer with running nuts with internal thread R20 c/c 150 mm for connection to mixer bracket.
2. Flat gasket for sealing between mixer and mixer bracket.
3. Running nuts for tightening the mixer against the mixer bracket. The nuts must be tightened alternately by hand until stop, then with a wrench until a stable and tight assembly is obtained.
4. Mixer bracket with ext. thread R20 c/c 150 mm for connection to mixer.
 Mixer bracket must have type approval. The mixer can also be mounted with separate wall brackets and covers (covers are included with the mixer).
5. Flat gasket for sealing between mixer and hand shower hose.
6. Hand shower set with 1/2" nut and with the flat gasket (5) in place is connected to the downward shower socket on the mixer.
7. Socket for connecting the overhead shower device.

 Attachment and sealing of wall brackets for hand and ceiling showers must be carried out according to Safe water installation.

Leak test after mixer assembly is done ocularly with the operating pressure of the tap water system.

Skötselråd

Torka av med en ren trasa och vatten eller med en lösning av vatten och ett neutralt rengöringsmedel. Ta bort tvålrester omedelbart med en ren, torr trasa.

Använda inte tvättsvamp som kan orsaka repor.

Använd inte lösningsmedel.

Använd inte ättiksyra eller citronsyra.

Care and Maintenance

Wipe with a clean cloth wrung in water or in a solution of water and a neutral detergent. Remove soap residue immediately using a clean, dry cloth.

Avoid using scouring cream or scouring pads, as they may scratch the surface.

Do not use solvents as they may have an adverse effect on the coating.

Never use acetic acid or citric acid.